

SLADDLÖST MULTIVERKTYG

BRUKSANVISNING

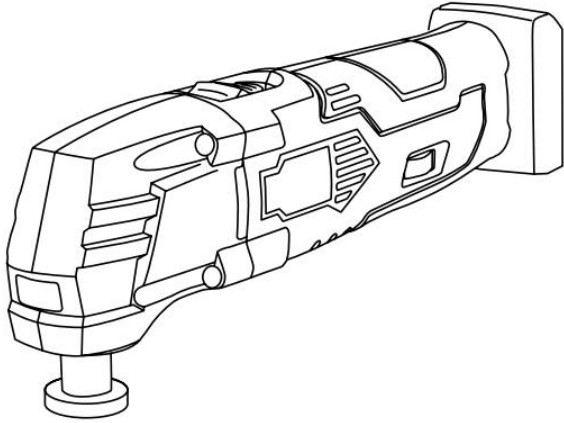

- Verktøget **FÅR INTE** användas av barn.
- Ta **ALLTID** ut batteriet ur verktøget före justering, rengöring, service eller förvaring. Placera inte batteriet nära en värmekälla eller eld.
- Verktøget bör inte användas eller laddas i temperaturer under 10 °C eller över 35 °C.
- Modifiera **ALDRIG** batteriet eller laddarens kontakt. Använd endast den medföljande laddaren med verktøget.
- Undvik all kontakt om batteriet skadas eller börjar läcka vätska. Ta av förorenade kläder och skölj med vatten om vätskan råkar komma i kontakt med huden. Om vätskan råkar komma i kontakt med ögonen ska du **OMEDELBART** skölja med vatten i minst 15 minuter och uppsöka läkare.

Produktritning

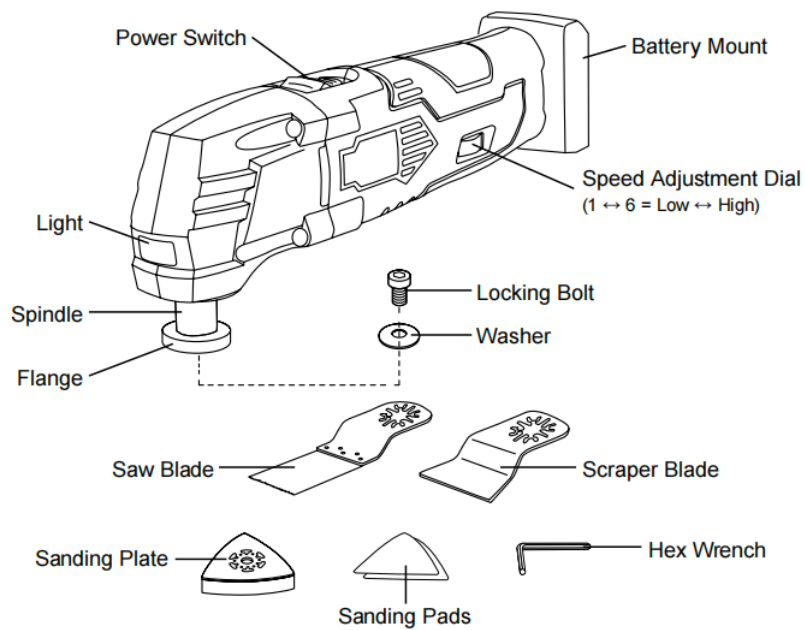

Specifikationer

Battery Type	18650 Rechargeable Lithium (18V/1500mAh)	
Charger Input Power	100–240 V~ 50/60 Hz	
Charger output voltage/current:	21.5V/300mA	
Est. Charging Time	3-5hrs	
Optimal Temp. Range	50–95°F	10–35°C
No-Load Speed Range	5000–18000 spm	
Oscillating Angle	±1.5°	
Max. Noise Level	88.23 dB(A)	

Förpackningens innehåll

Item	Name	Qty.
A	Oscillating Multitool	1
B	Saw Blade	1
C	Scraper Blade	1
D	Sanding Plate	1
E	60-Grit Sanding Pad	1
F	80-Grit Sanding Pad	1
G	Hex Wrench	1
H	Battery	1
I	Charger	1

Användning

Såg

Sågbladet (B) kan användas för kapning av fästelement (t.ex. spikar, stift och skruvar) och trä eller liknande lätta eller mjuka material. Använd det **INTE** på stenar, stora metallföremål eller föremål som innehåller bomull eller asbest.

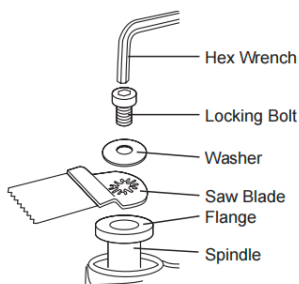

3. Kontrollera att alla delar är korrekt monterade och inte har tecken på skador.

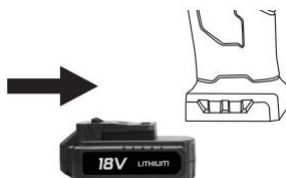

4. Ställ in en lämplig hastighet för arbetet med hastighetsvredet. Ju högre siffra, desto snabbare och mer effektiv blir sågningen. Vi rekommenderar att de högre nivåerna (5–6) används för snabb sågning i mjuka material (t.ex. mjuka träslag och träkomposit) och de lägre nivåerna (1–4) för sågning i hårda material med mer motstånd (t.ex. hårda träslag och fästelement i stål).

5. Tryck strömbrytaren framåt (1). Lampan tänds och lyser upp arbetsstycket och bladet börjar vibrera.



Håll **ALLTID** verktyget i ett stadigt grepp så att du kan parera eventuella framåt- eller bakåtkast när du sågar i hårda och kraftiga material. Avbryt sågningen **OMEDELBART** vid eventuella onormala vibrationer. Ta ut batteriet, kontrollera att inga delar är skadade och åtgärda problemet innan du fortsätter.

8. När du är färdig stänger du av verktyget genom att dra strömbrytaren bakåt (0). Lossa batterispärren och skjut av batteriet. Låt bladet svalna innan du lägger undan verktyget för förvaring.

Placera **ALDRIG** varma delar på brandfarliga ytor eller föremål.

Skrapa

Skrapbladet (C) kan användas för att ta bort heltäckningsmattor, kakellim, ytbeläggningar, färg, klistermärken eller liknande lätta, mjuka, små eller tunna föremål från ytor.

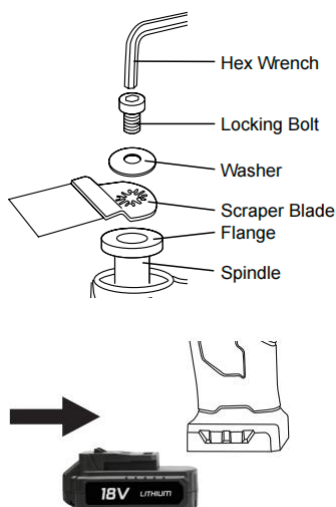

Slip

Slipsulan (D) kan användas tillsammans ett sandpapper för att jämna ut, polera eller rengöra trä-, plast- eller metallytor. Slipsulor med kornstorlek 60 (E) lämpar sig för grövre slipning medan slipsulor med kornstorlek 80 (F) lämpar sig bättre för finslipning och borttagning av mindre ojämnheter.

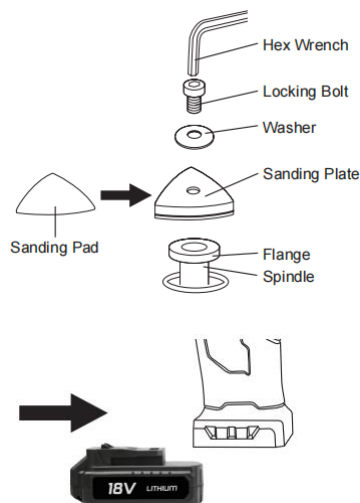

1. Ställ in en lämplig hastighet för arbetet med hastighetsvredet.
2. Tryck strömbrytaren framåt (1). Lampan tänds och lyser upp arbetsstycket och slipsulan börjar vibrera.
3. Håll verktyget i ett stadigt grepp, placera slipsulan på arbetsstycket och slipa ytan mjukt och försiktigt genom att röra verktyget i en cirklande rörelse.



4. När du är färdig stänger du av verktyget genom att dra strömbrytaren bakåt (0). Lossa batterispärren och skjut av batteriet. Vänta tills slipsulan har svalnat innan du tar bort sandpappret. Lossa låsskruven och brickan och ta sedan bort slipsulan från verktyget.
Placera ALDRIG varma delar på brandfarliga ytor eller föremål.
5. Ta bort eventuellt damm eller skräp från verktyget, i synnerhet från ventilerna, före förvaring.

Laddning



BESKRIVNING

- a. Laddkontakt
- b. USB-uttag
- c. Adapter
- d. Batteriindikatorer

•OBS!

Batteriet laddas inte fullt första gången du laddar det. Efter några laddningar kommer det att laddas fullt. Batteriet bör endast användas inomhus.

Batteripacket blir lite varmt under laddning. Det är normalt och inte tecken på problem. Batteriet ska laddas i normal rumstemperatur.

•OBS!

1. Låt batteriet svalna helt innan du laddar det.

•OBS! När batteriet laddas blinkar batteriindikatorerna (d) en i taget. När batteriet är fulladdat lyser indikatorerna med ett fast sken.

Batteriindikatorer



Det finns tre batteriindikatorer (L1, L2 och L3) på batteripacket.

Du kan kontrollera batteriets status genom att trycka på knappen.

De tre LED-lamporna anger batteriets laddningsnivå:

Lampa L1, L2 och L3 lyser: Batteriet är fulladdat.

Lampa L2 och L3 lyser: Batteriet har ca 60 % kapacitet.

Endast lampa L3 lyser: Batteriet är nästan tomt.

•OBS! Ladda batteriet efter användning.

Vi rekommenderar att batteriet laddas en gång i månaden om maskinen inte används.



Om du behöver byta ut en elektrisk apparat efter långvarig användning ska du inte slänga den med hushållssoporna utan kassera den på ett miljömässigt säkert sätt.

Avfall som uppstår genom användning av elektriska apparater ska inte hanteras som vanligt hushållsavfall.

Lämna istället in avfallet på en lämplig återvinningscentral. Kontakta lokala myndigheter eller återförsäljaren för information avseende återvinning.